

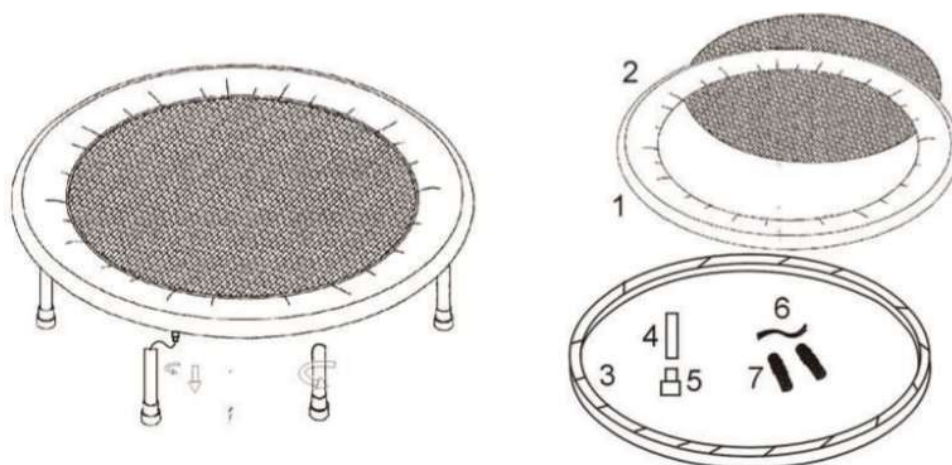

MINI TRAMBULINĂ INSTRUCȚIUNI DE UTILIZARE



Alkatrészlista

Számmeghatározás

Alkatrész

01 Rugóvédő
02 Ugrálófelület
03 Csőváz
04 Támasztó lábak (cső alakú)
05 Trambulin láb záró kupak
06 Rugó rögzítő karika
07 Rugó

	60"	56"	54"	50"	48"	40"	38"	36"	34"
	Mennyiség	Mennyiség	Mennyiség	Mennyiség	Mennyiség	Mennyiség	Mennyiség	Mennyiség	Mennyiség
01	1	1	1	1	1	1	1	1	1
02	1	1	1	1	1	1	1	1	1
03	1	1	1	1	1	1	1	1	1
04	8	8	8	8	8	6	6	6	6
05	8	8	8	8	8	6	6	6	6
06	28	25	24	22	22	18	16	14	14
07	56	50	48	44	44	36	32	28	28

Instrucțiuni de asamblare

1. Scoateți din ambalaj elementele individuale pe care le veți asambla. Primele elemente de care veți avea nevoie sunt: protecții pentru arcuri (1), o suprafață de sărituri (2) și un suport pentru cadrul țevii (3)!
2. Îndepărtați capacul de protecție pentru transport de pe picioarele cu șuruburi!
3. Fixați suporturile tubulare pentru picioare pe picioarele cu șuruburi!
4. Verificați cu atenție suporturile de montare ale suporturilor tubulare puternice și verificați dacă arcurile nu sunt slăbite!

Cerințe de siguranță

- Pentru a vă asigura că trambulina este utilizată cu cel mai înalt grad de siguranță, aceasta trebuie verificată în mod regulat pentru a vă asigura că nicio piesă nu este deteriorată sau uzată.
- Dacă dați trambulina altcuiva sau dacă permiteți ca altcineva să o folosească, asigurați-vă că acea persoană cunoaște produsul și funcția sa, că poate să o folosească în mod corespunzător și că știe ce este acoperit de aceste instrucțiuni de siguranță.
- Doar O SINGURĂ PERSOANĂ poate folosi trambulina în același timp.
- Înainte de a-l utiliza, asigurați-vă că șuruburile și alte îmbinări sunt suficient de strânse și adecvate pentru o utilizare sigură.
- Înainte de a utiliza trambulina, asigurați-vă că ați îndepărtat toate obiectele ascuțite din produs.
- Folosiți trambulina doar dacă produsul funcționează perfect.
- Orice piesă ruptă, uzată sau defectă trebuie înlocuită imediat. Trambulina nu trebuie utilizată până când această condiție nu a fost corectată sau înlocuită.
- Părinții și alte persoane care se ocupă de îngrijirea copiilor trebuie să se asigure că produsul este utilizat numai în scopul pentru care este destinat. Părinții trebuie să se asigure întotdeauna că copiii lor folosesc produsul în scopul pentru care a fost conceput, adică nu ca jucărie.
- Dacă le permiteți copiilor să folosească trambulina, asigurați-vă că luați în considerare și evaluați starea mentală și fizică a copilului, dezvoltarea și, mai presus de toate, temperamentul acestuia. Copiii ar trebui să folosească trambulina **NUMAI SUB SUPRAVEGHERE**, iar supraveghetorul ar trebui să îi dea copilului instrucțiuni pentru o utilizare corectă și adecvată. Trambulina NU este o jucărie.
- Asigurați-vă că există suficient spațiu liber în jurul produsului în timpul utilizării.
- Rețineți că exercițiile fizice necorespunzătoare și excesive pot fi dăunătoare pentru sănătate.
- Rețineți că, în timpul utilizării, pârgăniile și alte mecanisme de reglare nu acoperă zona de mișcare.
- Atunci când instalați trambulina, verificați dacă zona este stabilă și nivelată.
- Purtați întotdeauna îmbrăcăminte și încălțăminte adecvate atunci când utilizați. Atunci când purtați îmbrăcăminte, asigurați-vă că nu purtați articole care s-ar putea rupe sau prinde în părți ale trambulinei în timpul utilizării (de exemplu, lungimea este un factor important aici). Asigurați-vă că purtați încălțăminte care oferă un suport ferm pentru picioare și care are tălpi antiderapante.
- Înainte de a începe un program de exerciții fizice, ar trebui să vă consultați întotdeauna medicul, care vă poate sfătui cu privire la cerințele fizice, nutriționale și personale de fitness pe care trebuie să le urmați.

Note importante

- Asamblați trambulina în conformitate cu instrucțiunile de asamblare, având grijă să folosiți numai elementele structurale furnizate cu trambulina. Înainte de asamblare, verificați dacă conținutul este corect, dacă toate piesele sunt prezente, consultați lista de componente din instrucțiunile de asamblare și de utilizare.
- Asigurați-vă că asamblați produsul pe o suprafață uscată și plană. Protejați-l întotdeauna de umiditate. Dacă doriți să protejați trambulina de lovituri, murdărie etc., vă recomandăm să plasați un covoraș antiderapant adecvat sub trambulină.
- Regula de bază este că trambulinele și echipamentele de sprijin pentru exerciții fizice nu sunt jucării. Acestea ar trebui utilizate numai sub supravegherea unui adult.
- Întrerupeți imediat utilizarea dacă aveți amețeli, greață, dureri în piept sau orice alte simptome fizice. Dacă este necesar, consultați imediat medicul dumneavoastră.
- Copiii și persoanele cu dizabilități ar trebui să folosească trambulina numai sub supraveghere și în prezența unei persoane care le poate oferi sprijin și sfaturi.
- Asigurați-vă că părțile corpului dumneavoastră și ale altora nu se află niciodată în apropierea trambulinei sau a părților corpului în mișcare.
- Atunci când asamblați orice piesă, asigurați-vă că ați făcut-o în mod corespunzător, urmând instrucțiunile.
- Nu utilizați imediat după mese!

Importator: S-Sport International Kft.; 7030 Paks, Tolnai út 2.; www.sportsarok.hu